

# Spindelverlängerung für **MIRA BB-86** **Büchsenbundgerät**

Neue Motoren-Baureihen von **CATERPILLAR, VOLVO, SCANIA** und **RENAULT** haben bis zu 205 mm tiefer liegende Büchsenbundsitze. Die neu entwickelte **Spindelverlängerung mit graviertem Millimeter-Skala** ermöglicht die problemlose Bearbeitung mit dem MIRA BB-86 Büchsenbundgerät. Die Bearbeitungstiefe des Drehstahls ist stufenlos verstellbar.  
**Von VOLVO und SCANIA empfohlen (OEM Werkstatthandbuch)**



**MIRA BB-86 Büchsenbundgerät**



**Verlängerung**  
CPR Art. Nr. 52-800

Spindelverlängerung  
(ohne MIRA BB-86 Gerät)  
in praktischer Kunststoffbox

CPR Art. Nr. 52-800  
Netto-Preis zzgl. MWST

**EUR € 1'428.00**

VOLVO Spezial-Set  
SCANIA Spezial-Set  
Mira BB-86

OE Ref. Nr. 9809771  
OE Ref. Nr. 0588672  
OE Ref. Nr. 0587512

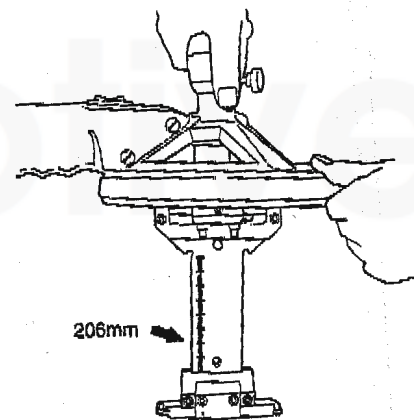

**Tel. 0800 751 9 751**  
**Fax 07742 2917**  
E-Mail [info@cpr-automotive.de](mailto:info@cpr-automotive.de)



**CPR (Deutschland) Auslieferung**  
Industriestrasse 4  
D-79801 Hohentengen  
[www.cpr-automotive.de](http://www.cpr-automotive.de)