

SERIENMÄSSIGE EIGENSCHAFTEN UND AUSSTATTUNG

- Elektropumpe aus Edelstahl mit Spezialdichtungen
- Filter aus Edelstahl an der Ansaugung der Pumpe
- Dichtung Wannenrand
- Elektrowiderstand aus Edelstahl
- Mechanische Korbdrehung
- Bleche und Konstruktionen aus unmagnetischem Edelstahl AISI 304

AP

- Hochdruckpumpe

LT

FÜR DIE WÄSCHE BIS 60 °C

- Korb mit E-geschweißtem Gitter aus verzinktem Stahl mit Außenwand
- Schnappverschluss vorn aus verzinktem Stahl
- Sicherheits-Endschalter an Deckelöffnung
- Getriebemotor für Korbdrehung mit Zapfen aus verzinktem Stahl
- Messinganschlüsse mit Dichtkegel aus Messing und Teflon
- Kupferrohre mit wechselständigen Messingdüsen

LT - INOX

FÜR DIE WÄSCHE BIS 60 °C

- Korb mit E-geschweißtem Gitter aus Edelstahl mit Außenwand
- Schnappverschluss vorn aus Edelstahl
- Sicherheits-Endschalter an Deckelöffnung
- Getriebemotor für Korbdrehung mit Zapfen aus Edelstahl
- Anschlüsse aus Edelstahl
- Leitungen aus Edelstahl mit wechselständigen Düsen aus Edelstahl

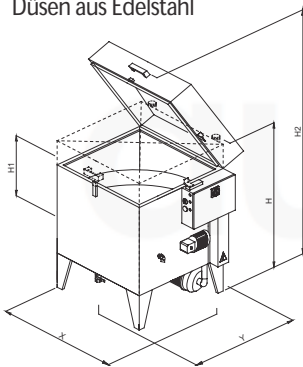

HT

FÜR DIE WÄSCHE ÜBER 60 °C:

- Zeitlich gesteuerte elektrische Dampfabsaugung
- Korb mit E-geschweißtem Gitter aus verzinktem Stahl mit Außenwand
- Schnappverschluss vorn aus verzinktem Stahl
- Totale Wärmedämmung aus Polyurethan mit abnehmbaren Platten aus Edelstahl
- Sicherheits-Endschalter mit Sperre der Deckelöffnung während des Zyklus
- Getriebemotor für Korbdrehung mit Zapfen aus verzinktem Stahl
- Platten unter dem Korb mit Pumpensumpffiltern zum Abscheiden von Fett und Spänen
- Messinganschlüsse mit Dichtkegel aus Messing und Teflon
- Kupferrohre mit wechselständigen Messingdüsen

HT - INOX

FÜR DIE WÄSCHE ÜBER 60 °C:

- Zeitlich gesteuerte elektrische Dampfabsaugung
- Korb mit E-geschweißtem Gitter aus Edelstahl mit Außenwand
- Schnappverschluss vorn aus Edelstahl
- Totale Wärmedämmung aus Polyurethan mit abnehmbaren Platten aus Edelstahl
- Sicherheits-Endschalter mit Sperre der Deckelöffnung während des Zyklus
- Getriebemotor für Korbdrehung mit Zapfen aus Edelstahl
- Platten unter dem Korb mit Pumpensumpffiltern zum Abscheiden von Fett und Spänen
- Anschlüsse aus Edelstahl
- Leitungen aus Edelstahl mit wechselständigen Düsen aus Edelstahl

• Bei den HT-Modellen **30% Stromersparnis**

LIEFERBARES ZUBEHÖR

- > Dampfabsaugung
- > Füllstandkontrolle mit elektrischem Füllventil
- > Scheiben-Entöler
- > Spezialdichtungen
- > Platten unter dem Korb mit Fett- und Festpartikelfiltern
- > Einrichtung für die Verwendung bei scheuernden Substanzen
- > Einrichtung für die Verwendung stark ätzender Chemikalien (nur bei Edelstahl-Ausführung)
- > Druckluftgebläse und unabhängige Leitungen*

* Absaugung und Platten unter dem Korb sind obligatorisch



Mod. Simplex 80 LT-INOX



MODELLE LT für T<60°C	AUSSENABMESSUNGEN (*) mm				WASCHKAPAZITÄT			TANK	MASSE	PUMPE			MECH. DREH.	SAUGL.	HEIZ.	TOTAL (*) kW	ZULEITUNG	
	X	Y	H	H2	Ø mm	H1 mm	P Kg	l	(*) kg	bar	l/min	kW	kW	kW	kW	kW	VOLT	PH
Simplex 60 M	780	800	960	1530	575	380	50	60	60	2	40	0,37	0,09	0,09	2	2,5 - 2	230	1
Simplex 60	880	800	960	1530	575	380	50	60	68	2	40	0,37	0,09	0,09	4	4,5 - 4	230/400	3
Simplex 80	1100	900	1040	1790	780	450	100	120	88	2	80	0,55	0,09	0,09	4	4,7 - 4	230/400	3
Simplex 80 AP	1100	900	1180	1930	780	450	100	120	110	6	200	3,7	0,09	0,09	4	7,8 - 4	230/400	3
MODELLE HT für T>60°C	+50	+50	+25	+20														

Maximale Stromaufnahme bei Funktion
"ENERGIESPAREN" ↑

(*) ohne Zubehörteile